

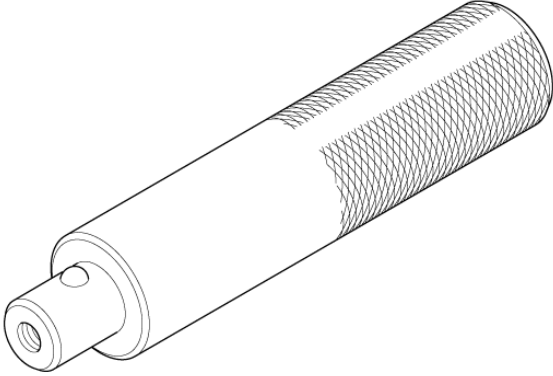

## 变速器油封更换

所需专用工具

图像	说明/工具号码
	拆装器手柄, 15 x 135L 07749-0010000
	油封拆装器附件 07GAD-PG40100
	油封拆装器附件, 64 x 72 mm 07JAD-PN00100

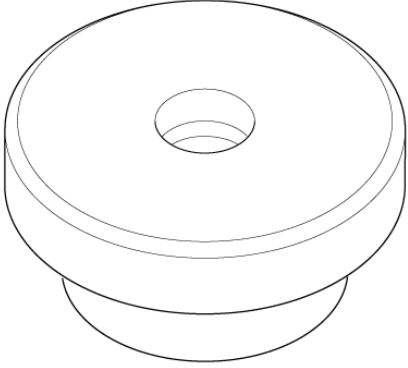
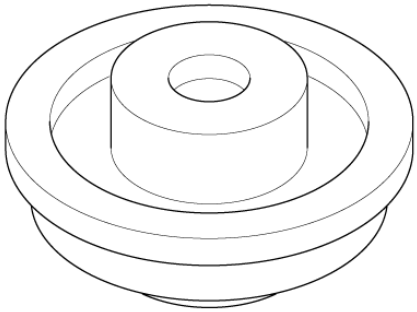

更换

注意:

-  显示了图标时，点击获取更多信息。
- 防止异物进入变速器。
- 安装前，在油封的压合口和唇口区域表面涂抹薄薄的一层干净的 ATF 油。

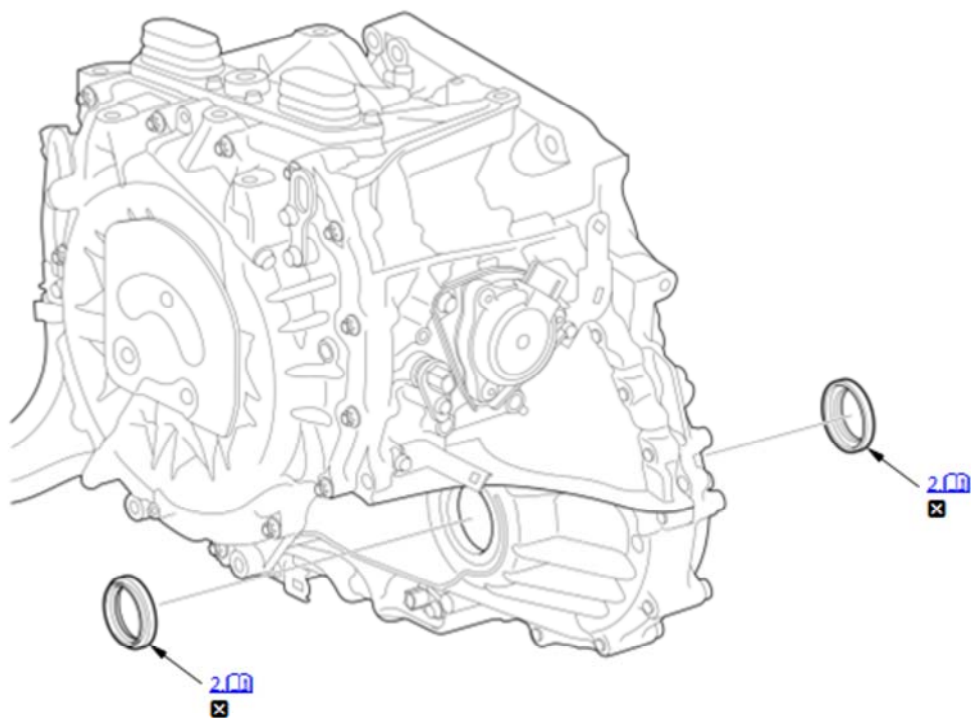
1



	详细信息、注意和注意事项
	更换

## 半轴油封

1. 左驱动轴、内万向节 - 断开
2. 传动轴油封 - 更换

1. 用 15 x 135L 拆装器手柄和油封拆装器附件安装测传动轴油封，使其与变速器壳体平齐。

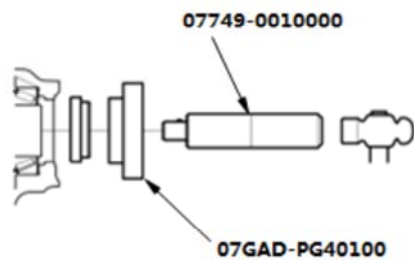

3. 左驱动轴、内万向节 - 连接

## 中间轴油封

1. 中间轴 - 拆卸

2. 中间轴油封 - 更换

1. 用 15 x 135L 拆装器手柄和 64 x 72 mm 油封拆装器附件安装中间轴油封，使其与飞轮壳体平齐。

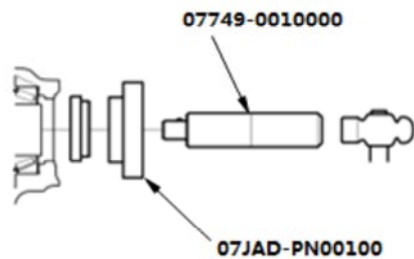

3. 中间轴 - 安装